

单位 (mm)							
H	3.8	4.3	4.5	4.8	5.0	5.5	6.0 至12.0

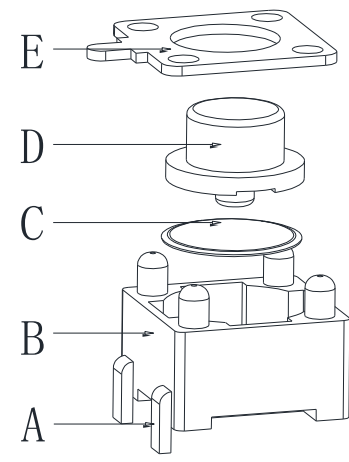

技术参数

1. 额定电流: 50mA 12V DC
2. 接触电阻: 100毫欧
3. 按 力: 160±30gf/260±50gf
4. 行 程: 0.15±0.05mm
5. 绝缘电阻: 100兆欧
6. 抗电强度: 100v 50Hz 1Min
7. 寿 命: 5万次

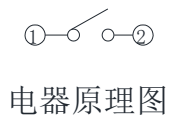

电器原理图

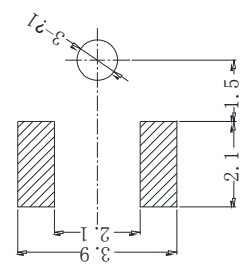

P C B 参考图

ECTHBM39-070J-R

									第一视角	比例	规格型号/ Part No	4.5X4.5	
E	盖板	黄铜/铁皮0.25	1	镀铜锡					一般公差	1:1	产品名称/ Product Name	4.5X4.5前插后贴	
D	按钮	PPA 黑	1	清洗					>0.5-2 ±0.1	单位			
C	簧片	不锈钢覆银	1		標記	處數	更改文件號	簽字	日期	mm			
B	基座	PPA 黑	1	清洗	设计/Designed		审核/Checked		批准/Approved		易芯精密科技(浙江)有限公司 Easychips Precision Technology (Zhejiang) Co., Ltd.		
A	卡件	黄铜0.3	1	镀银									
序号	名称	材 料	数量	备 注									